

Top-Rails Montageanleitung

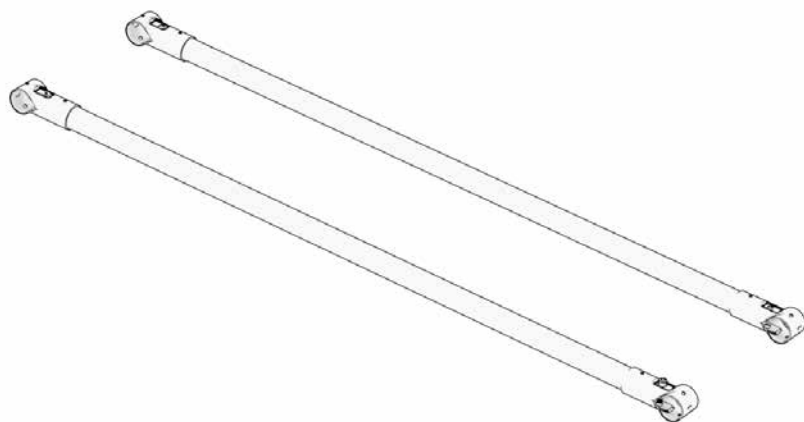

Inhalt

Sicherheitshinweise	03
Allgemeine Hinweise	04
Lieferumfang	04
Bestimmungsgemäßer Gebrauch	05
Montage.....	06
Allgemeine Pflegehinweise	07
Gesetzliche Gewährleistung / Garantie	07

Sicherheitshinweise

In dieser Montageanleitung findest du verschiedene Hinweistypen.
Die Hinweise sind wie folgt gestaltet:



Gefahr

Potentielle Gefahren für deine Gesundheit, die deiner Mitfahrer und Passanten, wenn du entsprechenden Handlungsaufforderungen nicht nachkommst bzw. entsprechende Vorsichtsmaßnahmen nicht getroffen werden.



Hinweis

Gibt dir Informationen über die Handhabung des Produkts oder den jeweiligen Teil der Montageanleitung, auf den besonders aufmerksam gemacht werden soll.



Achtung

Warnt dich vor Fehlverhalten, welches Sach- und Umweltschäden zur Folge haben kann.



Separate Anleitung

Verweist dich auf eine weitere Montageanleitung deines FS200 Vario, die den jeweiligen Montageschritt bei Bedarf detailliert erklärt.

Allgemeine Hinweise



Abb. 1

Das FS200 Vario kann mit Top-Rails ausgerüstet werden, welche dazu dienen, eine zusätzliche Sicherungsebene zu erzeugen und den Rahmen zu verstärken. Die Top-Rails bieten die Möglichkeit, Transportgüter und Lasten (auch mit Übermaß) sicher zu befestigen und transportieren.

Lieferumfang

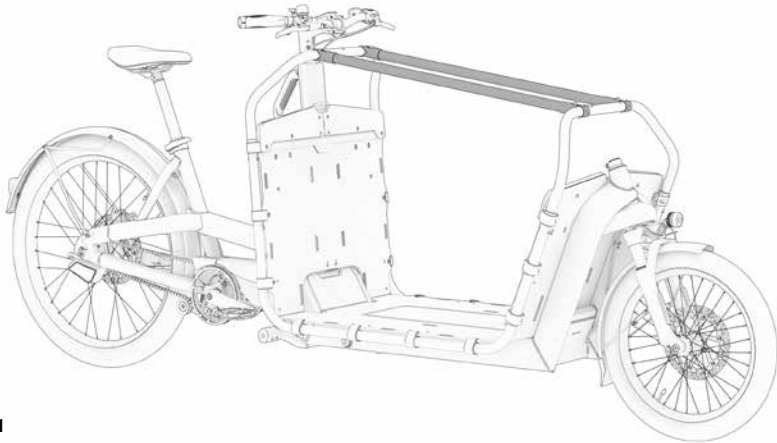

- ① Top-Rail-Rohr, 2x
- ② T-Verbinder (Hälfte), 8x
- ③ Rohrschutz Kunststoff, 4x
- ④ M5x25 Schraube, 4x
- ⑤ M5 (offen) Hülsenmutter, 4x

Abb. 2

Bestimmungsgemäßer Gebrauch



Die Ladefläche des FS200 Vario ist in keiner Ausführung zum Personentransport geeignet.



Bei jeder Beladung ist darauf zu achten, dass die Ladung die Lenkung nicht beeinträchtigen darf, der gesamte Schwenkwinkel des Lenkers also immer frei bleiben muss sowie keine Ladungsteile die Bewegung der Räder beeinträchtigen. Die Cross-Bars begrenzen den Laderaum, der sicher genutzt werden kann.



Beim Transport von Gegenständen ist stets auf ausreichende Sicherung der Ladung zu achten. Die maximale Zuladung auf der Ladefläche beträgt 70 kg. Die Fahreigenschaften des FS200 verändern sich mit der Zuladung. Bitte achte auf gleichmäßige Verteilung der Last. Unzureichend gesicherte Ladung kann eine Eigendynamik entwickeln, die zu unberechenbaren Fahrsituationen führt. Kritisch kann auch der Transport von Flüssigkeiten werden, wenn diese sich frei bewegen können (z.B. offene Wannen, halbvolle Kanister).



Die Zugspannung je Gurtband darf 150 N (ca. 15 kg) nicht überschreiten. Bei einer Überschreitung dieser Zugspannung kann es zu Beschädigungen (= zu plastischer Verformung) des Aluminiumrahmens kommen. Bei einer Ladungsbefestigung nur in der Leichtbauplatte (Abb. 6) beträgt die maximale Zugspannung 100 N (ca. 10 kg). Mit **handelsüblichen Ratschen-Gurten** können durch die Hebelübersetzung erheblich erhöhte Zugkräfte ausgeübt werden, daher **sollten diese Gurte nicht verwendet werden.**



Auch bei Ladung mit Übermaß, welche an den Top-Rails befestigt wird, ist stets darauf zu achten das die Sicht frei bleibt.

Montage

Zur Montage der Top-Rails kann die Position innerhalb des horizontalen Bereichs der Top-Bars frei gewählt werden. Ca Go empfiehlt eine mittige Platzierung zweier Top-Rails mit einem Abstand von 220 mm, also jeweils mit einem Abstand von 110 mm zur gedachten Mittellinie des Fahrzeugs. Alternativ kann auch nur eine Top-Rail mittig montiert werden.



Abb. 3



Abb. 4

Zuerst den T-Verbinder um die Cross-Bar legen, dabei beachten, dass der Kunststoffschutz (Abb. 3) zwischen den Blechhälften des T-Verbinders und dem Rohr richtig platziert ist. Eine der Schrauben M5x25 (Abb. 2, Pos. 4) zunächst locker anziehen.

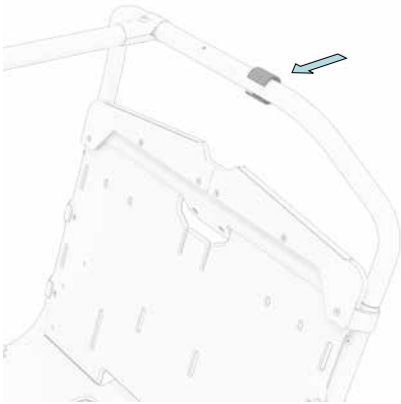
Dann kann die Top-Rail in den T-Verbinder eingeschoben werden (Abb. 4). Anschließend wird die Schraube mit 5–6 Nm festgezogen.

Allgemeine Pflegehinweise

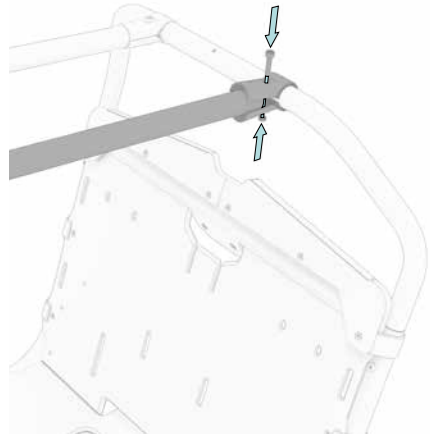
Für die Reinigung der FS200 Vario Top-Rails reicht Wasser und ein feuchtes Tuch oftmals vollkommen aus. Im Bedarfsfall darf ein milder Reiniger, beispielsweise Handspülmittel oder Seife eingesetzt werden.

Gesetzliche Gewährleistung / Garantie

Es gilt die Gewährleistung im gesetzlichen Rahmen.
Weitere Details zur Garantie findest du auf unserer Homepage:
www.cagobike.com/garantie

Export in die USA und nach Kanada ist nicht erlaubt (Produkthaftung)!

Service

Solltest du Fragen zu dieser Montageanleitung haben, wende dich gerne an deinen Ca Go Händler oder direkt an dein Ca Go Service Team.



Herausgeber:

Ca Go Bike GmbH

Am Autobahnkreuz 7

56072 Koblenz

Deutschland

+49 261 914090-600

info@cagobike.com

www.cagobike.com

Geschäftsführer: Franc Arnold

Handelsregister

Registergericht: Amtsgericht Koblenz / Registernummer: HRB 26998 / USt-IdNr. DE326206636

Verantwortlich für Vertrieb und Marketing der Bedienungsanleitung: Ingo Kahnt

Ca Go Bike GmbH behält sich das Recht vor, Produktspezifikationen ohne vorherige Ankündigung zu ändern.

Druckfehler, Irrtümer und Änderungen vorbehalten. Stand 03/2023

©Vervielfältigung, Nachdruck und Übersetzung sowie jegliche wirtschaftliche Nutzung sind (auch auszugsweise, in gedruckter oder elektronischer Form) nur mit vorheriger schriftlicher Genehmigung zulässig.